



16



Tour-Transalp Sieger 2010, 2011 Etappensieg Österreich-Rundfahrt



Im Rahmen unserer erweiterten Garantiebedingungen bieten wir unseren Kunden zusätzliche Garantieleistungen auf Airstream-Laufräder. Wir ersetzen innerhalb von zwei Jahren ab Kaufdatum Laufräder mit Sturzschaden gegen einen fairen Selbstbehalt. Dies betrifft auch Beschädigungen im Renneinsatz.

Von den hohen Ansprüchen an unsere Produkte profitieren unsere Kunden durch lebenslange* Garantie bei Speichenbruch im Falle einer Materialermüdung.

*Die lebenslange Garantie bezieht sich auf eine Dauer von maximal 12 Jahren. Voraussetzung ist ein regelmäßiger Service durch einen Airstream-Servicehändler und die Einreichung der vollständigen Garantiekarte bei Airstream.

Handbuilt in Salzburg - unsere Laufräder werden von Experten ihres Fachs bei uns in Salzburg von Hand eingespeicht. Dabei achten wir auf Aerodynamik, Gewicht und Steifigkeit und finden die optimale Einstellung für jede Anforderung.



Geschwindigkeit
Lebensdauer
Wartungsfreiheit
Aerodynamik
Bremsleistung



Gewicht
Rollwiderstand

Laufräder

Airstreem.com 50

Stabiler Allroundlaufbandsatz bis 100 kg Körpergewicht. Die Felgenringe sind UCI-konform. Die neue Non-Touch-Double-Cross Einspeichmethode und die Doppellagerung garantieren absolute High-Tech-Laufräder mit extrem langer Lebensdauer.



VR: 645 g/HR: 795 g = 1.440

Design	rot/weiß, weiß oder mattgrau
Bremsflanke	Doppeldicke Nano-High-Temperature Bremsflankenbeschichtung
Speichen	20/24, Sapim Sprint Straight Pull
Nabe	Airstreem Light Doppellagerung
Freilauf	Shimano/SRAM oder Campa

SAPIM SPOKES AND NIPPLES



-20% wear & tear
+30% lifetime

NON TOUCH
DOUBLE CROSS
SPOKE METHOD



17

Airstreem.com 50/85 Airstreem.com 85

Perfekter Aero-Laufbandsatz für Zeitfahrer und Triathlon. Top-Bremsleistung auch bei Nässe durch doppeldicke Nano-High-Temperature Bremsflankenbeschichtung.



50/85 - VR: 645 g/HR: 928 g = 1.573 g

85 - VR: 770 g/HR: 928 g = 1.698 g

Design	rot/weiß, weiß oder mattgrau
Bremsflanke	Doppeldicke Nano-High-Temperature Bremsflankenbeschichtung
Speichen	20/24, Sapim Sprint Straight Pull
Nabe	Airstreem Light Doppellagerung
Freilauf	Shimano/SRAM oder Campa

 WELTMEISTERLAUFRAD
Daniel Niederreiter
IRONMAN 70.3 - Las Vegas

SAPIM SPOKES AND NIPPLES



-20% wear & tear
+30% lifetime

NON TOUCH
DOUBLE CROSS
SPOKE METHOD



18



TEAM SL 33



Leichter Wettkampflafradsatz mit überdurchschnittlicher Stabilität in seiner Gewichtsklasse. Überzeugend sein Auftritt heuer auch bei der Tour Transalp mit dem Sieg durch Lisa Pleyer.

 VR: 508 g/HR: 641 g = 1.150 g

Design weiß oder mattgrau

Bremsflanke Nano-High-Temperature Bremsflankenbeschichtung

Speichen 20/24, Sapim CX Ray

Nabe DT Swiss 240s

Freilauf Shimano/SRAM oder Campa

DT SWISS

SAPIM SPOKES AND NIPPLES

TEAM SL 50

Allround-Wettkampflafradsatz mit sehr gutem Gewicht-zu-Steifigkeitsverhältnis. Gefahren von Franz Höfer, dem österreichischen Meister im Triathlon über die Mitteldistanz.

 VR: 575 g/HR: 677 g = 1.272 g

Design weiß oder mattgrau

Bremsflanke Nano-High-Temperature Bremsflankenbeschichtung

Speichen 20/24, Sapim CX Ray

Nabe DT Swiss 240s

Freilauf Shimano/SRAM oder Campa

DT SWISS

SAPIM SPOKES AND NIPPLES

Laufräder



ALC 50 (Alu/Carbon)

Perfekter und sicherer Carbon-Drahtreifen-Lauf-
radsatz mit Aluminium Bremsflanke für extreme
Strassenrennen und Marathoneinsätze. Die Fel-
genringe sind UCI-konform. Der „ALC 50“ zeich-
net sich durch seine perfekt abgestimmte Steif-
igkeit und sein einzigartiges Gewicht aus.



VR: 721 g/HR: 922 g = 1.643 g

Design	weiß/coolgray
Felgenreng	Drahtreifen Alu (700C, ERD 600.4, ETRTO 633.0)
Speichen	20/24, Sapim CX Ray oder PSR
Nabe	Edge Leichtbaunabensatz
Freilauf	Shimano/SRAM oder Campa

SAPIM SPOKES
AND NIPPLES



19

Zubehör



TT-Lenker Aeroshape 2012



Carbon-Startnummernhalter



verstellbarer Vorbau

DOUBLE BEARING
EXTRA STIFF



-20% wear & tear
+30% lifetime

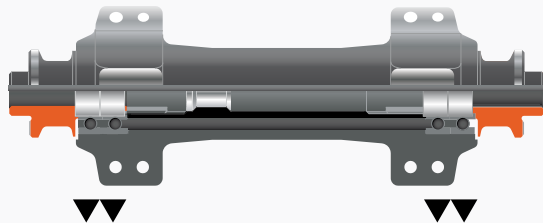

4-fach gelagert
(herkömmliche Naben nur 2-fach)

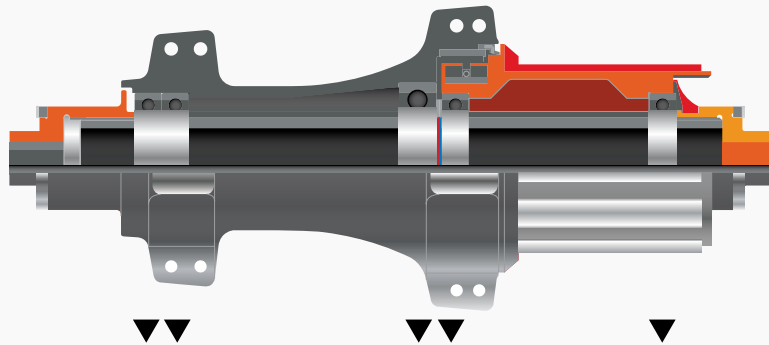

5-fach gelagert
(herkömmliche Naben nur 3-fach)



Alle Speichen sind gekreuzt gespeicht und die kritischen Berührungspunkte/Sollbruchstellen, wie sie es bei klassische gekreuzten Laufrädern gibt, werden vermieden.



Spezialschaum

• geringe Temperaturentwicklung, Temperaturableitung von der Bremsflanke • versteiftes Felgenbett

Doppeldicke Nano-High-Temperature Beschichtung

• Top Bremsleistung auch bei Nässe • wesentlich längere Lebensdauer

Verstärkter Felgenflansch & eingepasste

Nippel

höhere Speichenspannung • wesentlich längere Lebensdauer • stabilere, steifere Felgenkonstruktion • höhere Kraftübertragungseffizienz an Felge/Reifen • passgenaue Winkelbohrung für Speichennippel • optimale Steifigkeit und und Antriebskraftübertragung durch eingepasste und fixierte Nippel

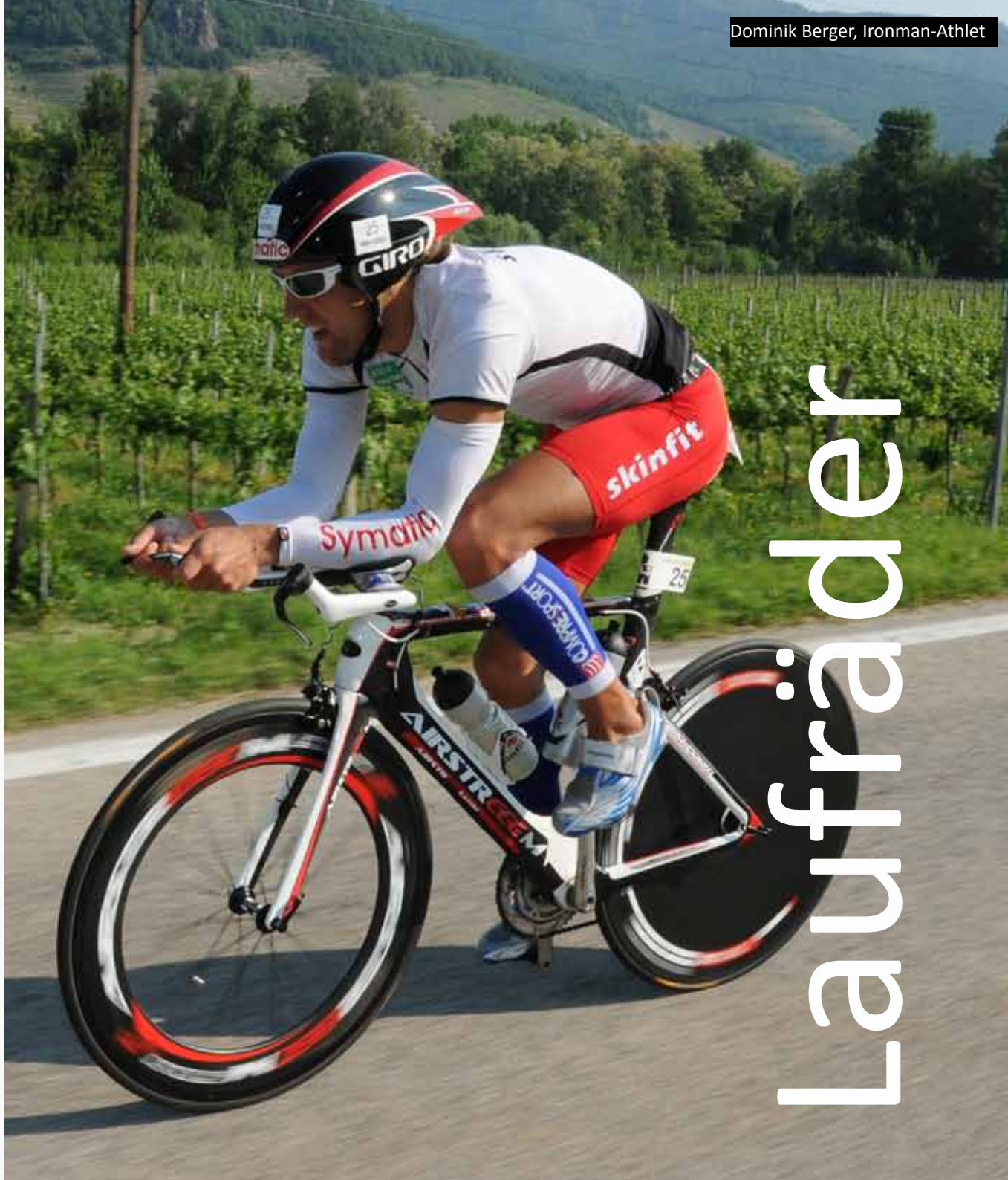

Laufräder

AL20 new edition

Leichter, steifer Alu-Laufradsatz mit 1,4 kg und 24/28 Speichen. Der Laufradsatz des Strassenstaatsmeisters 2010, Harald Starzengruber.

 VR: 625 g/HR: 785 g = 1.410 g	
Design	schwarz
Bremsflanke	Drahtreifen Alu
Speichen	20/24, Sapim Laser
Nabe	EDGE Leichtbaunabensatz
Freilauf	Shimano/SRAM oder Campa



21

AL30 new edition

30mm-Laufradsatz mit guter Aerodynamik und Steifigkeit. 2012 mit verbesserten Hinterradnaben und Sapim Speichennippel. Die eingeklebten Speichennippel halten die Speichenspannung.

 VR: 665 g/HR: 825 g = 1.490 g	
Design	weiß
Bremsflanke	Drahtreifen Alu
Speichen	20/24, Sapim Laser
Nabe	EDGE Leichtbaunabensatz
Freilauf	Shimano/SRAM oder Campa

